

## CBR nůž *Profilování a vyvrtávání*

S pokročilým lamačem třísek

Evakuace třísek z místa řezu je zajištěna díky pokročilému lamači třísek a přesnému umístění vnitřního chlazení v těle nástroje tak, aby byl zajištěn spolehlivý odvod třísek z otvoru ven.

Vynikající řešení pro obrábění nerezových ocelí, super slitin a dalších "obtížných" materiálů, které vytváří dlouhé třísky kolem nástroje u těchto aplikací. Všeobecně lze použít také pro široké spektrum materiálů.

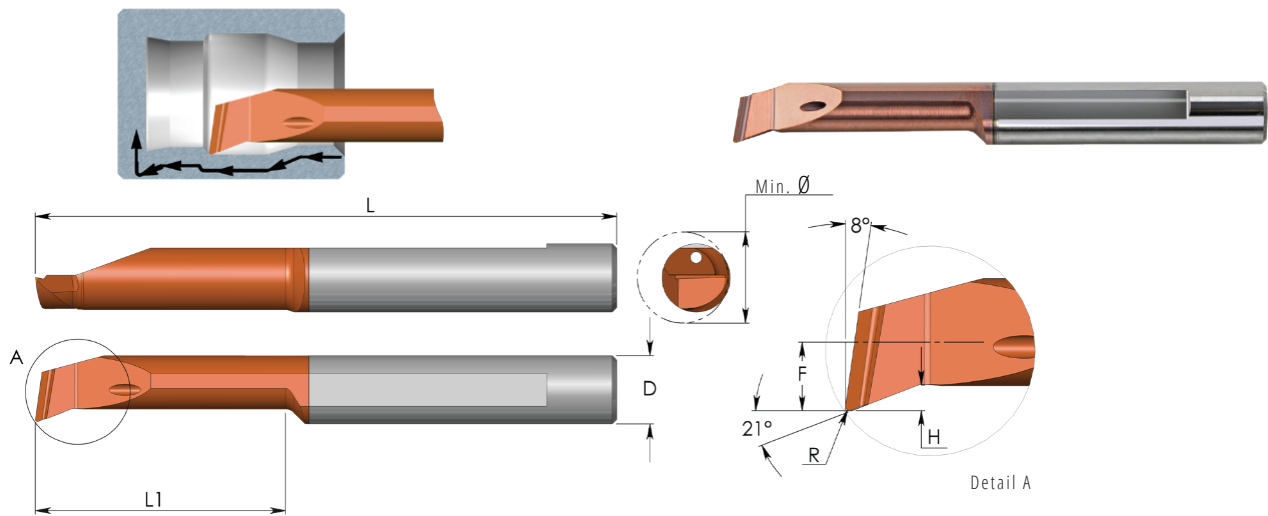

Jakost	P	M	K	N	S	H
TNX	●	●	●	●	●	●

D	Objednací číslo	L	L1	R	H	F	Min. Ø	Držák
4.0	<b>CBR 4 R0.2 L10</b>	51	10	0.2	0.4	1.8	4.1	SIM ... H4
	<b>CBR 4 R0.2 L15</b>	51	15	0.2	0.4	1.8	4.1	
5.0	<b>CBR 5 R0.2 L15</b>	51	15	0.2	0.8	2.3	5.1	SIM ... H5
	<b>CBR 5 R0.2 L22</b>	51	22	0.2	0.8	2.3	5.1	
6.0	<b>CBR 6 R0.2 L15</b>	51	15	0.2	1.0	2.8	6.1	SIM ... H6
	<b>CBR 6 R0.2 L22</b>	51	22	0.2	1.0	2.8	6.1	

Příklad objednávky: CBR 5 R0.2 L15 TNX

Pro LEVÝ nůž specifikujte v objednávce CBL namísto CBR

Upínací držáky na straně 33